



mit „Marktblatt“ des Marktes Isen und
Mittlungsblatt der Gemeinde Lengdorf;
Veranstaltungs-Termine, Vereinsmitteilungen,
Nachrichten der Partnergemeinde Ernstbrunn

Mittbach unterwegs – Bittgänge der Pfarrei Pemmering

Der Monat August ist der Ferienmonat schlechthin – und damit einhergehend Hauptreisezeit. Dass Menschen für ein/zwei Wochen auf Erholungsurlaub fahren, ist eher ein neueres Phänomen, doch Bildungsreisen auf den Spuren der Antike gibt es schon lange – erinnert sei nur an die Italienreise Johann Wolfgang von Goethes in den Jahren 1786 bis 1788. Gerade in der Fremde wollte man neues erfahren und zugleich – ganz paradox – sich selber näher kommen. Noch älter als die neuzeitlichen Bildungsreisen waren religiös motivierte Fahrten. Vorbild war natürlich die Tatsache, dass Jesus mit seinen Eltern nach Jerusalem gepilgert war (Lk 2,41-52), später trat bei iroschottischen Mönchen das Ideal der „peregrinatio pro Christo“ auf, also das ständige Unterwegssein für Christus als Ausdruck dafür, dass wir auf Erden keine bleibende Stätte haben (vgl. 2 Kor 5,1). Gerade seit etwa zehn Jahren sind Wallfahrten wieder modern geworden, und viele sagen sich „Ich bin dann mal weg“, wie es ein Buchtitel des Komikers Hape Kerkeling zum Ausdruck bringt, der über seine Erfahrungen auf dem Jakobsweg nach Santiago di Compostela berichtet.

Dass Bittgänge gut und heilsam sind, wussten unsere Vorfahren schon lange. An dieser Stelle soll deshalb von den Bittgängen der Mittbacher nach St. Christoph und zu den Vierzehn Nothelfern berichtet werden. Alljährlich machen sich Gläubige aus der Pfarrei Pemmering am Pfingstmontag um 19.00 Uhr auf den Weg zu einem Wegkreuz im Wald zwischen Mittbach und Birkach, und jährlich am letzten Sonntag im August (heuer am 30. August, Start um 6.45 Uhr an der Mittbacher Kirche) pilgern sie nach St. Christoph (Gemeinde Steinhöring).

Der Bittgang nach St. Christoph

Der ältere der beiden Bittgänge ist der nach St. Christoph, er hat seinen Ursprung im Rahmen der Unruhen und Gefahren im Zusammenhang mit der Schlacht bei Hohenlinden. In der Kirche in St. Christoph findet sich ein Motivbild mit folgendem Text: „Anno 1800 den 4ten Sept. verlobte die Pfarrgemeinde Mittbach wegen den großen Kriegsgefahren einen ewigen Kreuzgang zu Ehren des Hl. Christoph, der



sie schon auß mehreren Drangsallen errettet. Den 10. Sept. zogen sich die Kaish. und Franzosen zwischen Hohenlinden und Mittbach zusammen und drohten durch eine fürchterliche Schlacht, den 20ten daß die gehalten werden sollte, das der ganzen Gegend den augenscheinlichen Untergang, welche jedoch der Hl. Christoph durch seine vielvermögende Fürbitte bey Gott abgewendet hat, daß sich die Kriegsvölker durch den in Hohenlinden geschlossenen Waffenstillstand am 23ten ohne großen Schaden wieder zurückzogen. Zur schuldigen Danksagung verrichtete die löbliche Pfarr Gemeinde den 28. Okt. das erstemal den verlobten Kreuzgang und opferte diese Tafel und Wachskerze wobey ein Hl. Amt nebst 2 bey messen und Predigt gehalten wurden.“ Eine Reihe von Informationen können wir der Motivtafel entnehmen. Zunächst einmal war Mittbach der Pfarrsitz, Pemmering wurde es erst 1827. Des weiteren wird deutlich, dass es zu kurz gegriffen ist, nur die Schlacht von Hohenlinden am 3.12.1800 als historisch isoliertes Ereignis zu sehen, bei dem die französischen Truppen unter General Moreau, um die Sache Napoleons in Bayern voranzutreiben, mit dem bayerisch-österreichischen Koalitionsheer Gefechte austrugen. Das ganze Jahr 1800 stand schon unter dem direkten Eindruck der Kriegsgefahr, und man kann sich gedanklich ausmalen, welche Ängste und Nöte die Mittbacher Bevölkerung auszuhalten hatte. Wenn man darüber hinaus bedenkt, dass der Bittgang nach St. Christoph führte, also genau in die besonders „gefährdete“ Gegend, wird klar, wie groß die Not war, aber auch, wie groß das Gottvertrauen. Vergewärtigt man sich ausserdem, dass der erste Bittgang nur fünf Wochen vor der blutigen Schlacht bei Hohenlinden stattfand, wird der Mut unserer Vorfahren umso bewundernswerter, aber auch ihre Glaubensfestigkeit: trotz des Bittgangs kam kein Friede, dennoch ging man vom nächsten Jahr an im August („um Bartholomäus“ = 24.8.) nach St. Christoph, auch wenn die politische Großwetterlage im Umfeld der Säkularisation die Kirche und Bittgänge



Bittgang nach St. Christoph im Jahr 1983

Fortsetzung Seite 2

Vom **31. August** bis **18. September 2015**
ist unsere Praxis wegen Urlaub **geschlossen**.

Vertretung übernehmen alle anwesenden Ärzte.

Dr. med. Maximilian Fütterer,

FA für Allgemeinmedizin, Naturheilverfahren, Chirotherapie
Dobelweg 7 · 84427 St. Wolfgang
Tel. (080 85) 16 86 · Fax: (080 85) 61 60

Fortsetzung von Seite 1

nicht unbedingt begünstigte. An dieser Stelle soll ganz kurz der Geschichte St. Christophs nachgegangen werden!

Der Ort St. Christoph wurde 927 erstmals schriftlich erwähnt und hatte im Mittelalter acht Anwesen. Er war von 1200 bis 1804 Teil der Freien Grafschaft Haag. Die Westgrenze der Gemeinde St. Christoph bildete zugleich die Westgrenze der Grafschaft Haag. Die Kirche von St. Christoph bestand schon 1315 als romanisches Kirchlein (der Pfarrei Albaching) und wurde um 1390 unter dem Haager Grafen Christian († 1396) neu im gotischen Stil errichtet. Der heilige Christophorus war der Schutzpatron der regierenden Haager Grafen – das erklärt das Engagement der Haager für St. Christoph. In der Zeit von 1674 bis 1678 wurde die Kirche vergrößert und im Barockstil umgestaltet, so wie sie heute noch den Besucher beeindruckt. Dabei wurden drei alte gotische Figuren (St. Christophorus, St. Bartholomäus und St. Jakobus) in die neue Kirchengestaltung mit einbezogen. Die Kirche entwickelte sich zu einem beliebten Ziel für Bittgänge, so auch für die Mittbacher! Doch warum waren der Hl. Christophorus und mit ihm einhergehend die Vierzehn Nothelfer so populär?

Die Vierzehn Nothelfer

Die Verehrung der vierzehn Nothelfer kam zunächst im 13. Jahrhundert in Österreich auf. Interessant sind die Nationalitäten der vierzehn Nothelfer: sie stammen überwiegend aus dem Nahen Osten, und es ist anzunehmen, dass gerade die Markgrafen von Babenberg, die damals das österreichische Herzogshaus stellten, die vierzehn Nothelfer nach Österreich „importierten“, da sie an nahezu allen Kreuzzügen teilgenommen haben und im Orient Bekanntschaft mit diesen Heiligen machten – ob sie aller-

Anzeige

Der CSU-Ortsverband Isen informiert

Die „CSU-Ecke“

Für einige Wochen haben die Schülerinnen und Schüler in Bayern nun endlich Sommerferien. Während andere Bundesländer und mancher Nachbarstaat schon wieder in den Schulalltag starten, dürfen unsere Kinder nun das passende Ferienwetter und die Auszeit genießen.

Dabei sollen sie auch mal den zurückliegenden Schulstress vergessen und abschalten, sich ganz ihren Familien und Freunden widmen und ihren Hobbys nachgehen, ganz ohne Druck.

Eine Möglichkeit ist dabei, das umfangreiche und breit aufgestellte Ferienprogramm des Marktes Isen zu nutzen, welches sich Jahr für Jahr großer Beliebtheit erfreut.

Aktive Erholung oder die Seele baumeln lassen, das gilt auch für die Eltern. Nicht immer können diese ihren Urlaub ganz auf die Sommerferien verteilen, aber es sollte dennoch ausreichend Zeit für die Kinder eingeplant werden. Gemeinsame Erlebnisse stärken das Familienleben und bieten oft lebenslange Erinnerungen für die Kinder.

Der CSU-Ortsverband wünscht Ihnen und Ihren Kindern eine schöne Urlaubs- und Ferienzeit, staufreie Fahrten ans Urlaubsziel und zurück sowie eine erholungs- und erlebnisreiche Freizeit.

Und denken Sie daran: nicht jeder verfolgt Ihre Urlaubseindrücke und weltweiten Posts in den sozialen Medien nur der schönen Bilder wegen, sondern interessiert sich eher für ihre dann verlassenen Gärten und Häuser ...

Oliver Schmid



Isener Marktbote

„In eigener Sache“

Wir bieten Isener Vereinen an, ihre Nachrichten kostenlos im Isener Marktbote zu veröffentlichen. Damit unsere Vereine gleichermaßen die Möglichkeit einer Veröffentlichung im jeweils nächsterscheinenden Isener Marktbote nutzen können, drucken wir pro Verein eine Nachricht bis zur Größe einer 1/4-Seite einschließlich Fotos bzw. ca. 1800 Anschlägen (mit Fotos entsprechend weniger). Diese Regelung bezieht sich bei großen Vereinen auf die jeweiligen Sparten. Sollte ein Beitrag größer sein, besteht die Möglichkeit einer Fortsetzung im darauffolgenden Isener Marktbote. (Der Verlag behält sich Kürzungen vor!) So ist es ansässigen Vereinen möglich, über ihr Wirken zu informieren, Interesse zu erwecken und auf diesem Weg eventuell sogar neue Mitglieder zu finden. Veranstaltungen die mit kommerziellen Geldeinnahmen verknüpft sind, wie Bier-, Weinfeste oder Konzerte können Sie durch Anzeigen im Isener Marktbote publik machen. Eine kostenlose Eintragung im Terminkalender unseres Blattes verhindert Terminüberschneidungen.

Noch eine Bitte: Senden Sie Ihre Dateien im Idealfall per E-Mail (mabo@nussrainer-isen.de) oder auf CD.

dings Reliquien mitbrachten, ist nicht mehr zu eruieren. Durch die österreichische Herrscherfamilie lässt sich auch gut erklären, warum die Vierzehn Nothelfer nach Österreich zunächst überwiegend in Franken populär und verehrt wurden – der Ursitz der Babenberger ist bekanntlich Bamberg, das in seinem Namen die Erinnerung an die Babenberger noch festhält. So wurden die Vierzehn Nothelfer erstmals 1382 in Lauf an der Pegnitz erwähnt, von dort breiteten sie sich im Frankenland aus, und vor allem im Wallfahrtsort Vierzehnheiligen bei Lichtenfels sind sie besonders beheimatet. Die Zusammenstellung der vierzehn Nothelfer variierte im Laufe der Geschichte, heute sind es Dionysius, Achatius, Vitus, Barbara, Margaretha, Katharina, Blasius, Georg, Christophorus, Eustachius, Erasmus, Pantaleon, Cyriakus und Ägidius. Die Zahl „vierzehn“ ist symbolisch zu verstehen: entweder als Verdoppelung der heiligen Zahl 7, als Hinweis auf den Stammbaum Jesu im Neuen Testament, der aus dreimal vierzehn Generationen besteht, oder auch als Erinnerung an die vierzehn Zeugen der Auferstehung Jesu Christi im Matthäusevangelium (11 Apostel ohne Judas, Maria von Magdala, Maria (Mutter Jesu) und Maria (Mutter des Jakobus)) – letztere Deutung hätte den Charme, dass es sich hierbei um elf Männer und drei Frauen handelt, genau wie bei den Vierzehn Nothelfern. Letztlich muss die Frage nach einer endgültigen Deutung der Zahl „vierzehn“ offen bleiben. Noch schwieriger ist es, Biographisches über den hl. Christophorus zu schreiben, wir sind im Wesentlichen auf legendarisches Material des Jacobus de Voragine (1230 – 1298) angewiesen. Der heidnische Soldat Reprobus („der Missratene“) hatte die Aufgabe, Menschen über einen reißenden Fluss zu transportieren, und er war unheimlich stolz auf seine Stärke. Eines Tages sollte er ein kleines Kind über den Fluss tragen – doch das Kind erwies sich als unendlich schwer. Das Kind gab sich als Christus zu erkennen, an dem selbst die Stärke des kräftigsten Mannes nichts mehr vermochte. Von diesem Tag an soll sich Reprobus Christophorus genannt haben – „Christusträger“! Andere Legenden behaupten, dass Christophorus ein Mischwesen aus Mensch und Hund war, weil er in einer Handschrift „canineus“ genannt wird, also „hündisch“, dies wiederum veranlasste Forscher anzunehmen, dass das lateinische Wort nicht „canineus“, sondern „cananeus“ = „aus Kanaan stammend“ heißen müsse und somit ein Rechtschreibfehler vorliegt! Lange Rede, kurzer Sinn: biographisches Material lässt sich nicht ermitteln, die Vierzehn Nothelfer sind wohl deshalb so beliebt, weil man sich in den unterschiedlichsten Nöten des Alltags an sie wenden kann.

Fortsetzung Seite 3



Gasthof

KLEMENT

Hotel · Kleinkunsthöhne

Münchner Straße 3

84424 Isen

Tel. 080 83/2 11

Fax: 080 83/1726

info@gasthof-klement.de

www.gasthof-klement.de

15. August

Traditioneller Frühschoppen ab 9 Uhr

Mittagstisch mit Kesselfleisch + Schweinshaxn.

Ab 11 Uhr spuin de 3 lustigen 3

22. Aug. – 5. Sept.

Betriebsurlaub

18. September

„Frau Veiglhofer verpilgert sich“

von und mit Gabi Lodermeier

Beginn 20 Uhr – Einlass mit Bewirtung ab 18 Uhr

Karten bei Kulturpunkt Isen, Tel.: 08083/908929

Änderungen vorbehalten!

Fortsetzung von Seite 2

Der Bittgänge zu den 14 Nothelfern

Die Gewissheit, dass die Vierzehn Nothelfer in allen Lebenslagen gute Fürsprecher bei Gott sind, hatte auch der Bauer Matthias Schwaiger aus Aich, der lebenslang von starkem Rheumatismus geplagt wurde und 1880 an einem Waldweg zwischen Mittbach und Birkach ein Wegkreuz errichten ließ, bei dem der Gekreuzigte von den 14 Nothelfern umgeben wird. Bald wurde das Kreuz mit den Nothelfern Ziel eines Bittgangs, der mittlerweile über 100 Jahre alljährlich am Pfingstmontag stattfindet, doch auch privat kommen immer wieder einzelne Beter zu diesem Wegkreuz, das von Nachfahren des Matthias Schwaiger bis auf den heutigen Tag liebevoll gepflegt wird. Besonders hat den Genius Loci Marianne Ziegltrum aus Hohenlinden im Jahre 1995 im folgenden Gedicht eingefangen:



Inmitten einer Waldidylle
ein Marterl steht am Wegesrand,
14 Heil'ge flehn und bitten
für unser schönes Heimatland.

Sind wir bedrängt in Lebenslagen
gibt und **Erasmus** seinen Schutz
und brauchen wir Geist und Ideen
hilft uns der Hl. **Ägidius**.

Heilige **Katharina**, Lehrerin der Weisheit,
gib uns stets den guten Rat,
Heilige **Margareta**, Vorbild der Frauen,
bestärkte uns zur guten Tat!

Streiter gegen böse Mächte
ist der hl. **Cyriacus**,
und sei uns Fürsprecher in Schicksalsschlägen,
wir bitten Dich **Eustachius**.

Auf allen Wegen, allen Straßen
gibt uns Schutz **Christophorus**,
bis du geplagt mit Schmerz und Leiden,
so bet zum heiligen **Blasius**.

Heil'ger **Georg**, tapf'rer Ritter,
mache uns im Glauben stark,
heiliger **Vitus**, Freund der Jugend,
gib ihnen festen Halt!

Heiliger **Pantaleon**, Arzt der Kranken,
bitte Gott um innere Kraft,
Dionys künd uns das Evangelium,
dass der Glaube nicht erschläfft.

Und in unsrer letzten Stunde,
bitte für uns, hl. **Barbara**,
und **Achatius** in Todesängsten,
hilf, sei uns im Sterben nah!

Dank sei dem, der vor vielen Jahren
dieses schöne Kreuz erstellt,
und auch dem, der immer wieder
für die Nachwelt dies erhält!

Ausblick

Am letzten Sonntag im August, dem 30., an dem der Bitt-

www.IhrBaumProfi.de

schnell • sauber • preiswert

Baumfällung jeder Schwierigkeitsgrad – Kürzen – Roden
Abfuhr – Wurzelstockfräsen – Gartenpflege – Heckenschnitt
Mäh- u. Mulcharbeiten – Brennholzverkauf – Holzspalterverleih
Tel. 01 72/5820173 od. 081 22/1 79 1661 Fa. Höllinger
kostenlose und unverbindliche Beratung



gang nach St. Christoph stattfindet, werden im Eingangsbereich der Mittbacher Fialkirkche zwei Bildtafeln angebracht, eine Photoreproduktion des Motivbildes in St. Christoph (angefertigt durch Alfons Nagel und Michael Hacker) und ein Bild der vierzehn Nothelfer. Diese Bilder sollen eine Erinnerung sein an das segensreiche Wirken der Heiligen, aber auch eine Aufforderung an alle Betrachter: Machen Sie sich auf den Weg!

Verfasser: Reinold Härtel



WAREMA Pergola-Markisen

Fenster | Türen | Sonnenschutz

HOLZAUSBAU-ISEN

Anton Maier Schreinermeister

Lichtenweg 16a | 84424 Isen | Telefon: 08083/549173 | www.holzausbau-isen.de



Angebot für Häuslbauer

Im Mitterfeld wurden 66.000 Quadratmeter für den Wohnbau definiert.



„Das Interesse der Zuzügler ist enorm“, weiß Bürgermeister Horst Gangl. Daher würden neue Möglichkeiten für Häuslbauer geschaffen. Foto: Höberth

Jetzt ist es rechtskräftig: Im Mitterfeld darf bald gebaut werden. Insgesamt 66.000 Quadratmeter an Bauland-Wohngebiet wurden im Sinne eines zeitgemäßen, verdichteten Wohnbaus neu definiert, um dem regen Zuzug in die Gemeinde gerecht zu werden. „Das Interesse ist groß“, weiß VP-Bürgermeister Horst Gangl. Dennoch will man langsam wachsen und die regionalen Strukturen erhalten. Die neuen Baugründe haben eine attraktive Lage: Es ist nicht weit ins Ortszentrum und die öffentliche Anbindung ist durch die unmittelbare Nähe zum Bahnhof gegeben.

Ende des Marktes verhärtet die Fronten

Bektas (Grüne) vermutet hinter der Absetzung des Barbaramarktes Ausländerfeindlichkeit. Gangl kritisiert Vorgehen.

Von Michaela Höberth

Der Gemeinderat hat gesprochen: Der Barbaramarkt, der seit gut 25 Jahren am ersten Sonntag im Advent stattfindet, wird heuer zum letzten Mal veranstaltet.

ÖVP-Bürgermeister Horst Gangl fordert Bektas auf, im Gemeinderat Stellung zu beziehen. Fotos: Archiv



Für Grünen-Mandatar Recep Bektas ist klar: Der Markt wurde aus Ausländerfeindlichkeit abgesetzt.

„Der Markt war ursprünglich ein Gelegenheitsmarkt für die Wirtschaft, hat heute aber nur noch wenig damit zu tun“, so ÖVP-Bürgermeister Horst Gangl. In den letzten Jahren wurden vor allem Kleidungsstücke angeboten. Auch die Vereine, die früher daran teilgenommen haben, ziehen sich immer mehr zurück. „Und es kommen immer weniger Besucher. Dadurch wird die Gemeinde in ein schlechtes Licht gerückt“, findet Gangl. Stattdessen schlug der Kulturausschuss vor, vermehrt in den Schüttkastenadvent zu investieren. Ein guter Vorschlag, wie der Großteil der Gemeinderäte fand. Einzig Grünen-Mandatar Recep Bektas enthielt sich bei der Abstimmung ohne Angabe von Gründen seiner Stimme. Im NÖN-Gespräch erklärte er seine Enthaltung: „Für mich geht es hier rein um Ausländerfeindlichkeit“, ist er sich sicher. Tatsächlich gehört ein großer Teil der Aussteller anderen Nationalitäten an. „Das sollte aber egal sein. Die Waren sind ja in Ordnung“, so Bektas, der sich vor Ort ein Bild gemacht hat.

Reinigungskraft

BÄCKEREI · KONDITOREI · CAFÉ

täglich ca. 2 Stunden



auf 450,- €-Basis für Backstube gesucht.

84424 ISEN · Telefon 0 80 83 / 81 55 · Telefax 0 80 83 / 94 12

„Die Leute besuchen den Markt sehr wohl. Warum sollten die Aussteller sonst den Aufwand auf sich nehmen?“, fragt er sich. „Das ist nur seine Interpretation“, kontert VP-Bürgermeister Horst Gangl. Er kann Bektas' Vorgehen nicht nachvollziehen: „Er war bei der Besprechung im Kulturausschuss als Beobachter dabei. Auch in der Sitzung hat er seine Enthaltung nicht begründet, sondern geht damit hinterrücks an die Presse. Er soll im Gemeinderat Stellung beziehen, immerhin vertritt er seine Bürger“, so der Ortschef. Er sieht die Zusammenarbeit im Gemeinderat durch Bektas gefährdet: „Das trübt die Stimmung und sorgt für Misstrauen“, kritisiert er.

Chaos wird Ende gesetzt

Mit neuem Angebot möchte man Bürgern und Betrieben entgegen kommen.

Eigentlich ist die gesetzliche Formulierung eindeutig: Nur, was nicht in die Restmülltonne passt, darf in den Sperrmüll. Im Altstoffsammelzentrum jedoch zeigten sich noch vor zwei Wochen ganz andere Bilder: Der Sperrmüllcontainer ging über vor Restmüll, fast 80 Prozent des Inhaltes wurden falsch entsorgt. Einen großen Teil davon machte auch der Müll von Gewerbebetrieben und Landwirten aus, obwohl das ASZ ausschließlich für Haushalte gedacht ist. „Die Situation war prekär“, erläuterte Bürgermeister Horst Gangl im Rahmen der Gemeinderatssitzung. Denn falsch abgelagerter Müll verursacht Kosten, die im Endeffekt die Bürger tragen müssen. „Ich will die Gebühren nicht erhöhen.“ Nun hat man Möglichkeiten gefunden, um das Problem in den Griff zu kriegen: Bürger, denen ihre Restmülltonne zu klein geworden ist, bekommen um nur 36 Euro mehr im Jahr das nächstgrößere Modell. Bigpacks, die im Lagerhaus gekauft wurden, können dort gratis entsorgt werden. Außerdem wird es Gitterboxen für Elektrogeräte, Reifenmulden und eine Restmüllmulde für die Landwirtschaft und die Gewerbebetriebe geben.



So schaute der Sperrmüllcontainer noch vor zwei Wochen aus. In der Gemeindezeitung rief Bürgermeister Horst Gangl zu Ordnung auf. Mit Erfolg: Seit letztem Freitag hat sich die Situation deutlich verbessert, ab Herbst wird das Angebot des ASZ erweitert. Foto: privat

NÜSSRAINER
druck+weiterverarbeitung

Bischof-Josef-Straße 6 · 84424 ISEN
Telefon: 0 80 83 / 53 14-0 · Fax: 53 14-14
info@nussrainer-isen.de
www.nussrainer-isen.de

STEMPEL

alle Ausführungen – auch nach eigenen Entwürfen

FARBMISCHSERVICE

JETZT NEU IN IHREM RAIFFEISEN-MARKT

Wir mischen
Ihnen:
Innenfarben
Aussenfarben
Lacke
Lasuren



KRAUTOL®
PROFESSIONAL

KRAUTOL FARBMISCHSERVICE
Ihr Wunschfarbton in Profi Qualität.

Innenfarben, Aussenfarben, Lacke & Lasuren –
Einfach Ihren individuellen Wunschfarbton
auswählen, mischen lassen und direkt mitnehmen.

www.rwg-erdinger-land.de



Raiffeisen
RWG ERDINGER LAND



RWG ISEN • Raiffeisenstraße 1 • 84424 Isen

VEREINSMITTEILUNGEN

Freiw. Feuerwehr Isen

Bezirkjugendfeuerwehrlager

820 Teilnehmer aus 62 Jugendfeuerwehren aus ganz Oberbayern konnten wir in Isen zu einem Zeltlager begrüßen, das von 17. bis 19. Juli 2015 im Bereich des Volksfestplatzes stattfand. Es war ein unvergessliches, friedvolles und aktionsreiches Wochenende bei perfektem Sommerwetter, das allen Teilnehmern sicher in bester Erinnerung bleiben wird. Hierfür danken die Organisatoren der Marktgemeinde Isen, insbesondere Herrn Bürgermeister Siegfried Fischer, der dieses ambitionierte Vorhaben von Anfang an befürwortete. Auch die anderen Ortsfeuerwehren des Marktes Isen sowie viele weitere Feuerwehren im Landkreis Erding unterstützen die Freiwillige Feuerwehr Isen tatkräftig bei der Organisation dieses Zeltlagers, das es in dieser Größenordnung in Isen und Umgebung bislang noch nicht gegeben hat. Ein herzlicher Dank ergeht auch an die vielen Unternehmen und Sponsoren, an die Pächter und Eigentümer der Zeltlagergrundstücke und an die vielen Helfer, die sich bei der Vorbereitung des Zeltlagers und während der drei Zeltlagertage engagiert haben. Auch den Isener Vereinen, die die Organisatoren tatkräftig unterstützten, sei ganz herzlich gedankt.

Die Vorstandschaft



TSV Isen von 1909 e.V.

Qi Gong

Für alle die unserer Hektik entfliehen wollen und mit fernöstlicher Gymnastik Gesundheit erhalten und mehr Ausgeglichenheit erlangen wollen. Dehn- und Entspannungsübungen für jeden geeignet. Mit Qi Gong neue Kraft tanken und mehr Lebensfreude gewinnen. Einfach mal ausprobieren. Beginn voraussichtlich ab 22. September 2015. Info und Anmeldung Gitte Brucker, Tel 08083/ 908659 oder gitte.brucker@gmx.de.

„Reif für die Insel“

Zusammen mit 14 Frauen startete Gitte Brucker vom TSV Isen vergangenen Nov. zu einem besonderem Wochenende auf die Fraueninsel. Im Kloster Frauenwörth, das dem Orden der Benediktiner angehört, wurden wir in saubere Zimmer einquartiert. Mit ayurvedischer Küche vom be-

ALLES, WAS STARK IST



Wann immer Was zu tun ist, kommen die leistungsstarken Geräte von STIHL zum Einsatz: im Garten, im Wald und auch sonst überall in Haus und Hof. Qualität von STIHL – eine starke Sache.

STIHL
DIENST

Wir beraten Sie gern!
Schöne Gärten

Horst Menth — www.menth-gartenservice.de
84416 Inning am Holz · Gewerbering · Adlberg 9 a. d. B 388
Telefon 080 84/56 21 22 · Telefax 080 84/56 21 23

KRAFT PAKETE FÜR JEDEN EINSATZ



Ausschnitt aus unserem Sortiment

Extrastark, komfortabel und sehr langlebig: Kraftpakete für den Rasen, für Gartenabfälle und das Kultivieren von Böden. Jetzt testen!



kannten Inselkoch Nicki Sitaram-Sabnis aus Indien verwöhnt, begannen zwei aussergewöhnliche Tage, genau richtig um den Alltagsstress hinter sich zu lassen und aufzutanken. Nach einer kleinen Führung mit Ordensschwester Hannah saßen wir am runden Tisch und bekamen einen Einblick ins Klosterleben der Benediktinerinnen und viele aufschlussreiche Antworten auf unsere Fragen. Beim Abendessen wurden wir mit ayurvedischer Küche gleich eingestimmt auf das etwas andere Inselleben. Unser Tag begann mit Morgensport am Chiemsee bei wunderschöner Spätherbst-Stimmung. Man konnte den Tag auch bereits um 6 Uhr beginnen, indem man die „Laudes“, eine Morgenandacht mit den Schwestern besuchte. Mit leicht erlernbaren Übungen aus Qi Gong Entspannungsreisen und Meditationsübungen wurden die Tage für alle eine interessante Selbsterfahrung. Die Teilnehmerin Sabine Matthes bereicherte unsere Entspannungsreisen mit ihren Klangschalen und jeder konnte auch mal den Zauber einer Klangschale erleben. Auch das Erarbeiten der 5 Elemente war sehr interessant und man bekam das Gefühl, die Elemente Wasser, Holz, Feuer, Erde, und Metall viel intensiver wahrzunehmen. Mit einer Teezeit legten wir zwischendurch kleine Pausen ein, um alles auf uns einwirken zu lassen. Viel Spass hatten wir auch an unserem Abschlussabend, den wir mit Spiel und Tanz gestalteten. Leider hieß es am Sonntag Mittag schon wieder abzureisen. Mit Wehmüt verließen wir mit den Dampfer die

Fortsetzung Seite 7



Schreinerei

und Holzbau



MEISTERBETRIEB Lösel GBR

Hochstraße 53 · 84424 Isen · Tel. 08083/54560 · Fax 08083/54562
e-mail: Loesel-Holzbau@t-online.de · www.Schreinerei-Holzbau-Loesel.de

Die Haustüre – das Gesicht Ihres Hauses

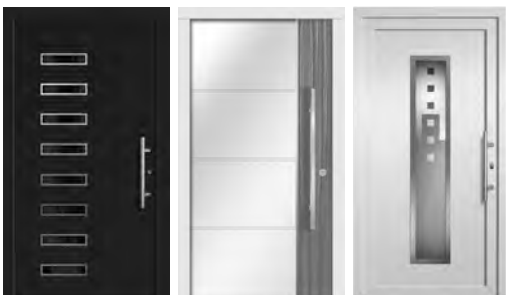

Für verlockendes Schwimmvergnügen

Kristallklares, hygienisch sauberes
Schwimmbadwasser mit Pflege-Produkten
von KIELBASSA-Schwimmbadpflegemittel.

Einfache Anwendung.
Höchste Verträglichkeit.

Ihr Partner in Sachen Schwimmbadpflegemittel:



KIELBASSA
Schwimmbadpflegemittel

Jahnstraße 4
84424 Isen
Tel.: 08083/54028

www.kielbassa-online.de

Fortsetzung von Seite 6

Insel Richtung Gstaad. Alle waren sich einig, diese Insel-
tage zu wiederholen, somit heisst es auch heuer wieder „Reif
für die Insen“. Da wir diesmal für 18 Personen gebucht ha-
ben, gibt es die Möglichkeit, die Insel vom 13. – 15. 11. 2015
mit uns zu besuchen. Es sind noch einige Plätze frei. Bei
Interesse bitte melden bei Gitte Brucker, Öd 5, 84424 Isen,
Tel. 08083/908659 oder E-Mail gitte.brucker@gmx.de.

Fit und Vital 50 PLUS

Schultern, Rücken, Beckenboden, Hüfte, Faszien, Stret-
ching... Keine Stunde ist wie die andere! Das ist Abwech-
slung pur. Zuerst erfahren wir von Monika wofür die Übung
gut ist und worauf wir achten müssen. Muskeln anspan-
nen, Bauch einziehen, Atmen nicht vergessen. Dann wer-
den Ausdauer, Kraft, Beweglichkeit, Koordination und
Stabilisation sanft trainiert. TAI CHI, die Kraft der langsamen
und fließenden Bewegung, und leichte Yoga-Übun-
gen für Biegsam- und Geschmeidigkeit ergänzen das
Stundenbild. Und als Belohnung nach der Anstrengung
gönnen wir uns eine wohltuende Massage. Zum Abkühlen
an heißen Tagen lockt natürlich das Kneipp-Becken im
schattigen Meindl-Park. Abkühlung, das schätzte auch
der Raiffeisen-Chef im schweißtreibenden Business-Out-
fit. Es brauchte keine Überredungskunst und er stieg mit
hochgekrempelten Hosen, weißem Hemd und Raiffeisen-
Krawatte zu uns in das Kneipp-Becken. Ja, wenn das keine
praktizierte Kundennähe ist! Sport in der Gruppe macht
einfach Spaß und das Gesellige kommt dabei auch nicht
zu kurz. Neugierig? Dann schaut doch mal vorbei. Nach
den Schulferien trifft ihr uns dienstags von 18.00 bis 19.00
Uhr im Judo-Raum des Freizeitheims. *Ursula Will*

Isener Oldies neu eingekleidet



Neu gekleidet wurden die Isener Fußball-Oldies von der
Bayerischen Immobilien Treuhand und dafür bedanken
sich die AH'ler recht herzlich. Nicht in den gewohnten
Vereinsfarben grün/weiß sondern in rot/schwarz tritt man
nun an. Stehend von links: Hans Windhuber, Alex Lösel,
Franz Mayr, Kai Voss, Martin Schmid, Stefan Fröschl und
Manfred Grosse. Knieend von links: Joachim Klötzner, Ge-
org Spielberger, Markus Peintner, Stefan Steling (Spieler
und Sponsor-Vertreter), Franz Linner, Hans Schrimpf und
Tobi Häusler. *Text und Foto: Obermaier*

Dankeschön an TSV Isen!

Die Abteilung Rope Skipping aus Lengdorf bedankt sich
beim TSV Isen recht herzlich für das Bereitstellen der

Turnhalle und das dadurch mögliche Training. Nachdem
ein Wasserschaden im Januar in der Lengdorfer Turnhalle
das Training unmöglich gemacht hatte und schon früh ab-
zusehen war dass die Halle für mehrere Wochen nicht be-
nutzt werden kann, mußte schnellstens Ersatz organisiert
werden. Einige Jugendliche bereiteten sich zu dem Zeit-
punkt nämlich schon intensiv auf das „World Jump Rope“
im Seilspringen (Rope Skipping) Ende Juli in Paris vor.

Fortsetzung Seite 8



Fiat mit
EXDO

DER NEUE 500X - READY FOR ACTION.



500X - DER NEUE CROSSOVER.

Inklusive Klimaanlage, Radio
mit MP3, USB und AUX-IN,
Multifunktionslenkrad u. v. m.

simply more

JETZT AB 15.990,- €*

**Kraftstoffverbrauch (l/100 km) nach RL 80/1268/EWG für
den 500X 1.6 E-torQ mit 82 kW (110 PS): innerorts 8,7;
außerorts 5,0; kombiniert 6,4. CO₂-Emission (g/km):
kombiniert 147.**

* UPE des Herstellers in Höhe von € 18.240,- für den Fiat 500X Pop 1.6 E-torQ mit 82 kW (110 PS)
mit Plus-Paket abzgl. Fiat- und Händlerbonus in Höhe von € 2.250,- zzgl. Überführungskosten.
Privatkundenangebot, nur gültig bei Kauf eines nicht bereits zugelassenen Neufahrzeugs Fiat 500X
Pop bis 30.09.2015. Nicht kombinierbar mit anderen Angeboten. Abbildung zeigt Sonderausstattung.
Nur bei teilnehmenden Fiat Händlern.

EINE WERBUNG DER FCA GERMANY AG.

AUTOHAUS Spielberger

Lohe 1 · 84424 ISEN
Telefon (0 80 83) 3 52 · Telefax (0 80 83) 10 94
www.fiat-spielberger.de

Autohaus Georg Spielberger e.K.





Mobile Fußpflege

ärztlich geprüft

Telefon 0 80 83/9 07 77 70

Marlene Maurer
Innerbittlbach 8
84435 Lengdorf

*Behandlung auch in
meiner Praxis möglich.*



Fortsetzung von Seite 7

Das „World Jump Rope“ ist vergleichbar mit einer Weltmeisterschaft. Das Training sollte sich auszahlen! Nach einigen 4. und 5. Plätzen holte sich das 4-er Team U17 mit den Springerinnen Maria und Antonia Stangl, Andrea Raithel und Jana Morawietz die Bronzemedaille. Die Jüngste von ihnen, Jana Morawietz aus Isen, konnte sich überraschend auch im Einzel-Speed Wettbewerb eine Bronzemedaille sichern. Vielleicht wäre dieser tolle Erfolg ohne die Unterstützung des TSV Isen gar nicht möglich gewesen!

Markus Morawietz

Veteranen- u. Soldatenkameradschaft Isen Herbstausflug

Der Herbstausflug der Isener Veteranen findet heuer am 27. 9. 2015 statt und führt uns in die Region Walchensee, Herzogstand, Ammersee und Andechs. Abfahrt ist am 27. 9. 2015 um 7.30 Uhr beim Gasthof Klement. Die Hinfahrt führt uns über Ebersberg, Grafing, Glonn durch das Mangfalltal und über das Bayerische Oberland nach Kochel. Um 11.00 Uhr Führung in 2 Gruppen durch das Erlebniskraftwerk Walchensee mit anschließender Mittagspause. Am Nachmittag je nach Wetterlage: Fahrt zum Walchensee/ Möglichkeit zum Wandern am See oder Fahrt zum Herzogstand oder je nach Wetterlage Fahrt zum Ammersee. Möglichkeit einer Schiffsrundfahrt auf dem südlichen Teil des Sees: Herrsching - Dießen - Riederau - Herrsching. Am späten Nachmittag Einkehr in Kloster Andechs. Rückfahrt über Starnberg, München nach Isen. Anmeldungen direkt bei Omnibus Rosenberger, Tel. 08083/ 9576. Nichtmitglieder sind ebenfalls herzlich eingeladen!

Michael Betz

Kinderbasar

Ein Herbst-Winterbasar für gebrauchte Kinderartikel, organisiert von den Eltern-Kind-Gruppen und dem Förderverein der Kindertagesstätte und Grundschule Maitenbeth, findet am Samstag, 19. 9. 2015 von 11 bis 13 Uhr in der Mehrzweckhalle der Schule in Maitenbeth statt.

Neu: Einlass für Schwangere ab 10 Uhr mit Mutterpaß und einer Begleitperson. Angenommen werden gut erhaltene Herbst-Winterbekleidung, Schuhe, Spielwaren, Autositze, Fahrräder, Sportartikel u.v.m. Annahme ist am Freitag, 18. 9. 2015 von 17 bis 18.30 Uhr. Verkaufslisten gibt es ab 17. 8. 2015 unter: <http://basar-maitenbeth.bazaarit.de>. Wichtig: Die Adresse bitte korrekt eingeben. Es gibt auch Kaffee und Kuchen! Informationen werden unter Tel.: 08076/ 8883928 erteilt.

Andrea Demmel

OVV Isen – Der Natur auf der Spur

Die Kindergruppe des Ortsverschönerungs- und Gartenbauvereins Isen ist heuer mit einem Ausflug nach dem Motto „Der Natur auf der Spur“ in die Ferien gestartet. Geführt von den Waldpädagoginnen Angelika Berngehrer und Dr. Inge Weid vom Museum Wald und Umwelt Ebersberg haben wir den Wald rund um den Aussichtsturm im Ebersberger Forst erkundet. Auf vielfältige Weise wurde den Kindern die Natur näher gebracht: es wurde Waldme-



mory und Eichhörnchen gespielt. Wir waren eine Raupe, die sich rund gefressen und danach verpuppt hat, um sich dann in einen Schmetterling zu verwandeln. Auch haben wir Wildbienen in ihrem Stock beobachtet und sogar einen Siebenschläfer in einem leeren Bienenstock überrascht. Das Märchen von „Ivo und dem Waldgeist“ hat uns erzählt, warum die Vogelbeeren für uns Menschen ungenießbar sind. Auf dem Barfußpfad konnten wir erspüren, wie sich verschiedene Naturmaterialien an den Füßen anfühlen. Der Höhepunkt war die Besteigung des Aussichtsturms, dabei haben wir gehört, welche Tiere auf welcher Ebene leben und hatten einen tollen Blick über die Umgebung. Nach einer Stärkung mit Brotzeit und Eis hat uns Herr Rosenberger nach einem spannenden Vormittag wieder sicher nach Hause gefahren.

Monika Schwaiger

Tagesfahrt Berchtesgaden – Hintersee

Am Sonntag, den 13. 9. 2015 fährt der Ortsverschönerungs-

Fortsetzung Seite 10

Wir feiern 10 Jahre in Isen!

1. – 5. September 2015



Mit tollen Angeboten und Verlosung

10 % auf Alles!!!

(ausgenommen Reinigung, Otto und Zeitungen)

LANAIGROSSA

camano

COMFORT IN SOCKE

Schachenmayr

REGIA

Hudson

I like it!



WINTER

Geschenke & Ideen, Wolle & Textilien

Webergasse 2, 84424 Isen, Tel. 08083/83 68,
info@winter-geschenke.de, www.winter-geschenke.de

Neueröffnung

sicht -
OPTIK & HÖRAKUSTIK
werkstatt

Wann: Samstag 5.9.2015

Von 10 bis 16 Uhr

Wo: Münchner Str. 6

In Isen

(neben Friseur Eder)

Werfen Sie einen Blick in den ersten Optik und Hörakustik
Laden in Isen

Mit tollen Eröffnungsangeboten

sowie

Kleinen Snacks und Getränken

Wir freuen uns auf Sie!
Ihr Sicht.werkstatt Team

Wir suchen Sie für unser Team!

Lagermitarbeiter/in

mit Staplererfahrung
in Teilzeit
für unsere Filiale in Isen
(Donnerstag, Freitag & Samstag)

Ihre Bewerbung schicken Sie bitte an:
LENTNER GmbH Getränkefachhandel
Frauenvils 5, 84416 Taufkirchen/Vils
Wir freuen uns auf Ihre Bewerbung!

Tel. 08084-1242
www.trinkvergnuegen.de

LENTNER
Getränkequelle

Fortsetzung von Seite 8

und Gartenbauverein Isen ins Berchtesgadener Land. Geplant ist vormittags eine zweistündige Wanderung mit fachkundiger Führung von Ramsau aus, durch den Zauberswald, zum Hintersee. Dort im Gasthaus Seeklause werden wir gemeinsam zu Mittag essen. Anschließend befahren wir die höchstegelegene Panoramastraße Deutschlands, die Rossfeldstraße. Sie führt uns unmittelbar in die einmalige, hochalpine Bergwelt des Berchtesgadener Landes. Der Nachmittag kann für einen Besuch der Altstadt von Berchtesgaden (Einkehrmöglichkeiten), dem Handwerkermarkt am Schloss Adelsheim oder einer einstündigen Tour auf dem Soleleitungsweg genutzt werden. Die Rückfahrt ist für 18 Uhr geplant. Ankunft in Isen ca. 20 Uhr. Abfahrt ist um 7 Uhr am Schulparkplatz. Anmeldungen nimmt ab sofort Klaudia Linner, Tel. 08083/8105 entgegen. Auch Nichtmitglieder sind wie immer willkommen.

Fotoaktion 2015 „Tierische Gartenbewohner“

Der OVV-Isen belohnt Ihre Fotos tierischer Gartenbewohner. Schicken Sie die Fotos der Tiere, die in Ihrem Garten ein Zuhause haben (Hunde, Katzen, Frösche, Schmetterlinge, Igel, Vögel, usw.) an unsere Internetadresse: info@ovv-isen.de. Alle Fotos werden bei unserer Versammlung im Herbst gezeigt und mit einem Präsent belohnt. Der Einsendeschluss ist der 1. Oktober 2015. Wir freuen uns auf zahlreiche Bilder unserer Mitglieder und besonders unserer Jugend. Weitere Infos auf unserer Internetseite: www.ovv-isen.de

Klaudia Linner

SkulpTour2

Eine Verknüpfung von Radfahren und Kunst ist die Grundidee für den Radwanderweg „SkulpTour“, der in naher Zukunft alle Gemeinden des Landkreises verbinden soll. Die zweite Etappe „SkulpTour2“ wurde nun bei herrlichem Sommerwetter vorgestellt. Insgesamt 30 Radfahrer hatten sich eingefunden und wurden vom Tourenleiter des ADFC Erding Wolfgang Fritz angeführt. Der Start erfolgte



Auch die Isener Skulptur „Gemeinschaft“ wurde im Rahmen der SkulpTour2 vorgestellt.

pünktlich am Erdinger Schrankenplatz. Fritz war auch Leiter der bisherigen zwei Holzbildhauer-Symposien „Mitte im Ort“, die 2013 in Wartenberg und heuer in Isen stattfanden. Die sieben in Isen geschaffenen Skulpturen waren dieses Mal die Zielpunkte. Dass keiner verfehlt wurde, dafür sorgte der erfahrene Navigator Leo Rauschecker mit seinem GPS-Tracker. Beim Zwischenstopp in Isen, wo die Gruppe von Bürgermeister Siegfried Fischer begrüßt wurde, gesellten sich sieben Radler hinzu. Anschließend ging es in den Bürgerpark am Seniorenzentrum, wo die von Fritz gehauene Skulptur „Gemeinschaft“ aufgestellt ist. Der weitere Weg führte über St. Wolfgang, Dorfen, Lengdorf, Buch am Buchrain, Forstern nach Pastetten und zurück nach Erding. Die Streckenlänge betrug rund 80 Kilometer. Eingekehrt wurde in Dorfen. Mit dabei waren auch der Vorsitzende des Erdinger ADFC Horst Weise und die Vorsitzende des Fremdenverkehrsvereins Erding Margit Aschenbrenner. Der eigens für die SkulpTour2 aufgelegte Flyer liegt auch auf www.holzbildhauer-symposium.de zum Download vor.

Albert Zimmerer

Festchor Isen-Lengdorf

Ausflug zum Spreewald

Um 6.30 Start, Richtung Flughafen, auf die A9 Richtung Nürnberg, weiter auf der A93 nach Regensburg. An der Autobahnraststätte Waldnaabtal in der Oberpfalz machten wir die erste Pause. Schönes Wetter begleitete uns Richtung Zwickau, Aue durchs Erzgebirge. Die Landschaft änderte sich, Föhren, Birken, Kiefern und Ebereschen säumten die Straße zu beiden Seiten der Autobahn. An Chemnitz vorbei trafen wir um 12.30 in Dresden ein. Um 1200 erstmal urkundlich erwähnt als Dresdene, Friedrich August der I. genannt der Starke, Kurfürst, beginnt nach dem Vorbild Königs Ludwig dem XIV eine verschwenderische Bautätigkeit. Werke von Weltrang entstehen: der Zwinger ab 1710, die Frauenkirche. Er trägt bedeutende Kunstgegenstände zusammen. 1708 erfindet der Alchimist Böttcher auf der Suche nach Gold das Porzellan. Meißner

Fortsetzung Seite 11

Marktplatz 2
84424 Isen
Tel. 9 07 47 26

Ali Baba's

Öffnungszeiten:
Di. bis So.
11 bis 23 Uhr

Döner € **3,50**

Döner-Dürum € **4,-**

Pizza ab € **4,-**

Warme Küche
bis 21.30 Uhr.

Wir freuen uns auf Ihren Besuch!
FAMILIE DOGAN



STEFAN SIMON KASTL
Heilpraktiker

Praxisschwerpunkte

Augendiagnose
Kinderheilkunde
Craniosacrale Osteopathie
Homöopathie
Kräuterheilkunde
Hormonsystem & Gesundheit
Entgiftung & Ausleitung
Wirbelsäulentherapie
Ohrakupunktur
Heilströmen



Naturheilpraxis

Stefan Simon Kastl

Am Haidfeld 23
85656 Buch am Buchrain

Telefon: 08124 / 44 63 919

eMail: info@praxis-kastl.de

Homepage: www.praxis-kastl.de

Termine nach Vereinbarung

Merkt
was?!

Fortsetzung von Seite 10

Porzellan ist bis heute ein Begriff für teures und schönes Geschirr. 1918 Abschaffung der Monarchie und Dresden wird Hauptstadt des Freistaates Sachsen. Englische und amerikanische Bomberverbände zerstören am 13./14. Februar das Stadtzentrum, 25.000 Menschen finden den Tod. Nach Bildern, Photographien und mit Hilfe von Computer wird der Zwinger, mit all seinen Schönheiten wieder aufgebaut, nach der Wiedervereinigung, zur 800 Jahrfeier sind das Schloss und die Frauenkirche, mit Hilfe vom Staat und vielen Spenden wieder aufgebaut. Alle waren begeistert und sich einig, Dresden ist eine Reise wert. Nach diesen imposanten Bauwerken, machten wir uns auf den Weg nach Cottbus ins Hotel Lindner wo wir unsere Zimmer aufsuchten, um uns anschließend zu einem gemeinsamen Abendessen zu treffen. Am Samstag fahren wir nach dem Frühstück zum Spreewald. Das Biosphärenreservat Spreewald umfasst 1575 km natürliche Flüsse und künstlich angelegte Kanäle. Unsere Kahnfahrt begann in Lübbenau am Hafen „Am Holzgraben“ und führte ca. 1,5 km durch eine stille, grüne, voller riesiger, blühender Hortensienbüsche, Landschaft. In Lehde machten wir eine kurze Mittagsrast und dann stakete uns der Kahnfahrer wieder zurück zum Hafen. Am Nachmittag fahren wir zum Kohle-Tage-Bergbau Jänschwalde. Nach einer ausführlichen Vorstellung besichtigten wir vom Aussichtspunkt das unvorstellbare, riesige Gelände des Bergbaus. Allein in dem von uns besichtigten Jänschwalde werden pro Jahr rund 9 Millionen Tonnen Rohbraunkohle abgebaut. Im Dez. 2015 wird der Tagebau Cottbus Nord zum letzten Mal Braunkohle för-



HUBER

Qualitätsenergie seit 1928

84435 Lengdorf Lkr. Erding

Gewerbefeld 4

08083/263

kontakt@huber-lagerhaus.de

www.huber-lagerhaus.de

Jetzt auch günstig bei uns:
ERDGAS & STROM

Wir beraten Sie gern und
machen Ihnen ein Angebot.
Rufen Sie uns einfach an!

08083 - 263

Wir kümmern uns darum!

Unsere Energie-Profis sind persönlich für Sie da, gehen individuell auf Ihre Fragen ein und helfen Ihnen bei jedem Punkt.

Sichern Sie sich jetzt Ihre Vorteile:

- Kostenlose, individuelle Berechnung Ihres Einsparpotentials
- Eine durchgängige Versorgung ist garantiert, durch gesetzliche Vorgabe zum Schutz der Verbraucher
- Günstige Tarife
- Langfristige Preisgarantien
- Kostenloser und einfacher Wechsel-Service
- Wir übernehmen alle Formalitäten

- Sie fragen sich, ob es einen günstigeren Preis gibt?
- Sie möchten Ihre letzte Rechnung überprüfen?
- Sie scheuen sich vor den Wechsel-Formalitäten?

Heizöl · SuperHeizöl · Diesel · Holzpellets · Flüssiggas · ERDGAS · STROM

dem. Der „Cottbuser Ostsee2“ soll bis Ende 2025 realisiert sein. Ein Binnengewässer mit 1.900 Hektar Wasserfläche, das größte Naherholungsgebiet Brandenburgs. Wir wanderten auf einen Aussichtshügel, bis zum Horizont reichende Wälder und wieder angelegte, landwirtschaftlich genutzte Felder, Windräder und die Wasserdampf rauchenden Kamine der Kraftwerke, imposant und beeindruckend. Uns allen wurde bewusst, wie viele Kosten und Mühen es macht, aus Braunkohle Strom zu erzeugen und dass wir im Alltag sehr bewusst mit Strom umgehen sollten. Am Tag unserer Heimreise besuchten wir noch Bad Muskau. Die erstmals erwähnte Park und Kurstadt im Nordosten des Freistaates Sachsen liegt in einer Talaue der Lausitzer Neiße, in direkter Nachbarschaft zu Polen. Fürst Pückler, der bekannteste Sohn von Bad Muskau schuf den einzigartigen, weltweit bekannten Landschaftspark in der Zeit von 1815 bis 1845. Das alte und das neue Schloss, alte seltene Baumbestände, große Parkwiesen umfasst das 830 Hektar Areal, das zum größten Teil in Polen liegt. Seit 2003 sind die beiden Teile durch eine Brücke wieder vereint. Die Pflege teilen sich die beiden Staaten. Der Park ist UNESCO-Welterbe. Nach einer fast 2-stündigen Wanderung durch den Park traten wir, nachdem wir in Bautzen noch einen kurzen Zwischenstopp einlegten, die Heimreise an. Alle waren sich einig, dass unser Chorleiter Reiner Foh eine gelungene und interessante Reise zusammengestellt und organisiert hat, vielen Dank dafür und selbst der Wettergott war mit uns unterwegs, denn trotz teilweise sehr schlechter Wettervorhersagen hatten wir immer schönes Wetter.

Anneliese Fanger

ANTON HERGENRÖDER

Bau-, Kunst-
und Konstruktionsschlosserei
Meisterbetrieb

Grub 1
84435 Lengdorf
Telefon 08081/95 5244
Fax 08081/95 5243

isener.metallbau@aol.com

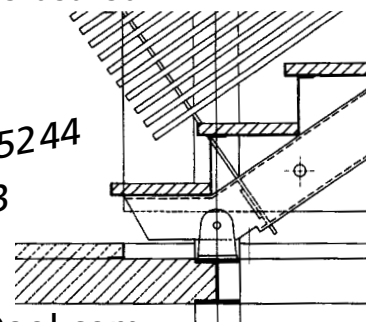

Suche für vorgemerkt Interessenten Resthofstellen, Äcker, Wald zum Kauf u. Freizeitgrundstück/Grünland/Acker zur Pacht. Leistung kostenfrei für Verkäufer/Verpächter!

Martina Hilkinger Immobilien

Wohnen, Gewerbe & Landwirtschaft; Immobilienfachwirtin (IMI)

Tel. 08122/33 25

Pfarrer-Fischer-Str. 10, 85435 Erding/Altenerding

VEREINSMITTEILUNGEN

KC Isen – Jubiläums-Kegel-Pokalturnier

Zum 50jährigen Bestehen des KC Isen gibt es nun ein Jubiläums-Kegel-Pokalturnier von Freitag, 28. August bis Sonntag, 13. September auf der Hausbahn im Gasthaus Gipp in Burgrain. Eine Mannschaft besteht aus vier Personen (bei Mixed mindestens zwei Damen). Teilnehmen können Damen-, Herren-, Mixed-, Versehrten-, Betriebsmannschaften sowie Gemeindemannschaften A (mit zwei Vereinskeglern) und Gemeindeteams B (ohne Vereinskegler). Beim Werbekegeln sind zudem interessante Preise zu gewinnen. Anmeldung ab sofort von Montag bis Freitag von 19 bis 22 Uhr beim Vorstand Charly Dörfler, Telefon 08083/1268 oder unter kegelcharly@t-online.de per E-Mail.

Ludwig Obermaier

Evangelische Kirche Haag

Eine der schönsten und herrlichsten Gaben Gottes erklang beim Benefizkonzert des Erdinger Kunst Quartetts am 25. 7. in der evangelischen Heilig-Kreuz-Kirche in Haag. Frau Pfarrerin Nun dankte dem „Erdinger Kunst Quartett“ für deren Einsatz für das Projekt „Zeit für Raum“ und begrüßte zu diesem Benefizabend unter den Gästen Bürgermeisterin E. Schätz (Haag), Bürgermeister S. Fischer (Isen) und Bürgermeister A. Linner (Kirchdorf). Die Künstler erfüllten mit ihrer wunderbaren Musikdarbietung nicht nur den Raum der Kirche, sondern auch die Herzen der etwa 90 Zuhörer. Durch einen Todesfall in der Familie musste das Programm kurzfristig geändert werden. So spielten die Künstler und Künstlerinnen, Charlotte Veihelmann, Solo-Violine, Kurt Wagner, Violine, Charlotte Seßler, Violine, Agnes Heilmair, Bratsche, Daniel Pini, Violoncello und Regina Doll-Veihelmann, Cembalo. Mit der Sonate, D-Dur von Jean-Marie Leclair, der französische Vivaldi, gelang ein belebender Auftakt, der die Zuhörer mit in die besinnliche, geordnete Welt Johann Sebastians Bach mitnahm. Die Darbietung des Cembalokonzert, d-moll (BWV 1052) und Gavotte I-II und Air aus der Ouvertüre Nr. 3 D-Dur bestätigte Martin Luthers Aussage über die Musik, dass sie die beste Gottesgabe und nach Gottes Wort der höchste Schatz auf Erden sei. Mit Bachs E-Dur Violinkonzert gelang den Musikerinnen und Musikern der Höhepunkt dieser Benefizveranstaltung. Die Klänge der Instrumente ließen den engen Raum der Kirche vergessen und führten in die Weite und gaben „Zeit für Raum“. Dies Benefizkonzert war eine großartige Wohltat für die Ohren, und wurde zur Wohltat für das für das Bau-



projekt der Evangelischen Gemeinde „Zeit für Raum“. So wurden von den Besuchern 1.090 Euro eingelegt. Herzlicher Dank gilt den Künstlerinnen und Künstlern, den Besuchern für ihre Einlage und all denen, die auch aus der Ferne mitwirken wollen, dass solche aufmunternde Kulturereignisse im neuen Gemeindezentrum der Kirche Heilige Kreuz stattfinden können.

Herzlich sind Sie zu weiteren Benefizveranstaltungen eingeladen; oder setzen Sie mit Ihrer Spende ein Zeichen der Verbundenheit und Hoffnung. Spenden Sie auf unser Gabelkonto bei der Kreissparkasse Mühldorf, IBAN: DE22 7115 1020 0000 7810 21, Vermerk „Umbau“

Werner Langenberger

Plötzlich ging alles ganz schnell. Schon am 31. Juli trafen sich Pfarrerin Ruth Nun und Architekt Udo Rieger zum ersten Spatenstich für die Umbaumaßnahme der evangelischen Kirchengemeinde Haag. Die Kirche ist das einzige Gebäude für ca. 1800 evangelische Christen, die verteilt in 10 Kommunen und drei Landkreisen leben. Es soll unter dem Motto „Zeit für Raum“ ein barrierefrei zugänglicher neuer Gemeindesaal als Anbau und ein behindertengerechter Sanitärbereich entstehen. Außerdem müssen verschiedene Renovierungsmaßnahmen am Kirchturm in Angriff genommen werden. Nun haben die Außenarbeiten auf dem westlichen Grundstück begonnen und bald muss das Foyer und die Räume im Erdgeschoss leer geräumt sein. Für das Gemeindeleben wird in den nächsten Monaten Improvisationstalent gefragt sein. Im August kann die Heilig-Kreuz-Kirche noch wie gewohnt genutzt werden, aber der Gottesdienst zum Schulanfang und das Erntedankfest werden im Katholischen Pfarrheim in Isen gefeiert. Günstig ist, dass am letzten Sonntag im September ohnehin ein Gottesdienst im Grünen geplant war. Die Baumaßnahme mit geschätzten Kosten von 750.000 € wird voraussichtlich bis Sommer 2016 dauern.



Der ersten Spatenstich von Frau Pfn Nun und Herrn Architekt Rieger. Werner Langenberger

Blaskapelle Isen – Sommererenade in Lengdorf

Viele Besucher lockte ein Open-Air-Konzert der Blaskapelle Isen an einem lauen Sommerabend an den Bischof-Arn-Platz nach Lengdorf. Die Isener präsentierten einmal mehr die unglaubliche Bandbreite eines Blasorchesters.



So hatte Dirigentin Regina Gaigl neben traditioneller Blasmusik wie die Märsche „Alte Kameraden“ oder „Abel Forstsetzung Seite 13



R-S GmbH
Reiter-Schmied
Schlosserei · Metallbau

HERSTELLUNG UND MONTAGE VON:

- Stahltreppen und Treppengeländern
- Garten- und Einfahrtstore
- Spindeltreppen, Alle Ausführungen auch in Edelstahl!
- Fenstergitter
- Regale, Stahlmöbel und vieles mehr

Werkstatt: Am Gries 34
Büro: Grottenau 1
84424 Isen
Telefon 0 80 83/9 08 42 40
Telefon 0 80 83/9 07 87 51
Telefax 0 80 83/54 98 65
Mobil 0163/9 18 81 17
service@reiter-schmied.de
www.reiter-schmied.de

WENN DER MENSCH DEN MENSCHEN BRAUCHT -
WIR HELFEN UND BEGLEITEN

Bestattungsdienst Herzog

Inh. Christiane Jahna, Bestattermeisterin



Trauer braucht Raum

SO UNTERSCHIEDLICH WIE DER MENSCH SEIN LEBEN GESTALTET,
KANN DER ABSCHIED VON IHM SEIN



Wir betreuen Sie persönlich, sind Tag
und Nacht für Sie erreichbar -
auch über die Beerdigung hinaus!

Gerne kommen wir auch zu Ihnen
nach Hause.

Wir sind auch weiterhin gerne für Sie auf den Friedhöfen in
Isen und den umliegenden Gemeinden tätig. Es gilt der
Grundsatz der freien Bestatterwahl wenn auch die Fried-
hofsarbeiten vertraglich vergeben sind. Sie können also
jederzeit den Bestatter Ihres Vertrauens wählen.

Durch die Bestattungsvorsorge haben Sie
eine Sorge weniger. Denn wer rechtzeitig
vorsorgt, kann sicher sein, dass später
alles in seinem Sinne erfüllt wird.



Zertifiziertes QM System
nach ISO 9001:2008
LGA InterCert
Ein Unternehmen des TÜVRheinland

Büro: Kampenwandweg 1
Bestattungshaus: Heimgartenstr. 6
83527 Haag i. OB
Telefon: 08072 / 3719737
Fax: 08072 / 2859

bestattungen-herzogjahna@t-online.de
www.bestattungsdienst-herzog.de

Fortsetzung von Seite 12

Tasman" auch klassische Musik wie die Schnellpolka „Auf der Jagd“ von Johann Strauß in das Programm aufgenommen. Rockig wurde es dann gegen Ende des Konzerts als sich die „Rolling Stones“ („Satisfaction“) und BAP („Verdamp lang her“) die Ehre gaben. Bei der Zugabe „Super Trouper“ von ABBA klatschte das Publikum begeistert mit. Ansager Thomas Altmann sorgte zwischen den Stücken für eine lockere Atmosphäre. Nach dem Konzert ließen die Zuhörer den Abend bei kühlen Getränken und Grillspezialitäten noch gemütlich ausklingen.

Thomas Stangl

Kath. Frauengemeinschaft Isen

Aus dem Verkaufserlös von Backwaren und Kaffee beim Kreuzmarkt spendeten die Kath. Frauengemeinschaft und die Landfrauen 500,- € für das Kinderheim Kloster Moosen. Damit soll die Behebung des entstandenen Sturm-
schadens unterstützt werden.



Übergabe der Spende durch die Vorsitzende Brigitte Hundschell (4.v.re.) an Schwester M. Elvira Zenger (re.).

Text und Foto: Marianne Bauer

Nachbarschaftshilfe Isen

Einladung zum Filmnachmittag

Liebe Mitglieder des Pfarrverbandes Isen, zu den schon bekannten 4 K's der Nachbarschaftshilfe Isen Kino-Kaffee-Kuchen-Kostenlos lädt die Nachbarschaftshilfe Isen-Lengdorf-Pemmering wieder alle recht herzlich ein zum unterhaltsamen Filmnachmittag. Termin: Sonntag 4. Oktober 2015 - 14 Uhr - Pfarrheim Isen. Auch diesmal werden wir wieder Natur- und Reisefilme zeigen, alle sind herzlich eingeladen, wir freuen uns auf Sie. Anschließend laden wir Sie wieder zu Kaffee und Kuchen ein. Wir freuen uns auf viele Besucher und wir holen Sie auch gerne ab, wenn Sie gehbehindert sind. Telefon: 08083/8529 oder 08083/549880

Barbara Bernauer

Isener Ferienprogramm

Kräuterbuschenbinden zu Mariä Himmelfahrt

Am Freitag, den 14. 8. 2015 von 10 - 12 Uhr bietet der PGR Isen im Zuge des Isener Ferienprogramms wieder bei der Familie Windhuber in Kothlehen Kräuterbuschenbinden für Kinder ab 6 Jahren an. Hier sollen die Kinder erfahren, welche Blumen und Kräuter in einen Kräuterbuschen gehören und warum überhaupt zu Mariä Himmelfahrt

Kräuterbuschen gebunden werden. Wer noch gerne mitmachen möchte, kann sich bei Irmi Hibler melden (Tel. 9226). Die Kräuterbuschen werden beim Gottesdienst an Mariä Himmelfahrt dann gesegnet, zu dem auch alle Kinder herzlich eingeladen sind. Bei schöner Witterung findet der Gottesdienst am Marktbrunnen statt, ansonsten in der Pfarrkirche.
Irmgard Hibler

KONRAD
BRUMMER
BESTATTUNGEN

85659 Forstern Michael-Irl-Str. 2
Tel 08124 8840 Mobil 0171 369 55 19
E-Mail bestattungen@konradbrummer.de
www.konradbrummer.de

KLEINANZEIGEN

Notizblöcke DIN A4, 150 Blatt nur -,95 € oder Würfelbox-Nachfüller nur 1,95 €.

Druckerei Nußrainer, Bischof-Josef-Straße 6, Isen

Gartenbau, Pflastern, Humusieren, Rasenanbau, Zaunbau zu günstigen Preisen.

Horst Menth, Inning am Holz, Telefon (08084) 562122.

Geschäftsdrucksachen, Rechnungsformulare, Visitenkarten, Briefbogen schnell, preiswert und zuverlässig. Druckerei & Verlag Nußrainer, Isen, Tel. (08083) 5314-0.

Ihr Blumengeschäft für Trauer inkl. Lieferung in Aussegnungshallen und Friedhöfen. Urnen- und Sargschmuck, Trauerkränze und Pflanzschalen mit Beratung. Blumen Elisabeth, Mittbach, Hauptstr. 4, Tel. (08124) 8420 od. 7393.

Broschüren oder Studienarbeiten gedruckt und gebunden schnell, preiswert und zuverlässig. Druckerei Nußrainer, Bischof-Josef-Str. 6, 84424 Isen, Tel. (08083) 5314-0.

Frau, 55 J. aus Polen sucht günstige Wohnung (1 Zi., Bad) ab Oktober in Isen od. Umgebung. Gerne auch bei älterem Ehepaar oder älterer Frau, mit Unterstützung im Haushalt und Garten. Tel. 0152/10226562.

Rasenmäher, Motorsägen u. Zubehör, Reparatur und Verkauf. Horst Menth, Inning am Holz, Telefon (08084) 562122.

2½ Zimmer-Wohnung EG, 53 m², ab 1. 9. 2015 frei. Tel. 0171/2692236 ab 16. 8. erreichbar.

Hochzeitskarten, Einladungskarten, private Visitenkarten u. v. andere Familiendrucksachen schnell, preiswert und zuverlässig. Druckerei Nußrainer, Isen, Tel. (08083) 5314-0.



UNSER FERIENANGEBOT

Sternsemmeln

10 Stück € **2,99**



BÄCKEREI · KONDITOREI · CAFÉ
Sattler GBR

84424 ISEN
Telefon 08083/8155
Telefax 08083/9412
DE-037-Öko-Kontrollstelle



Öffnungszeiten: Mo – Fr 6.00 – 18.00 Uhr, Sa 6.45 – 12.30 Uhr

TERMINKALENDER

- 15. Aug. Gottesdienst am Marktbrunnen
- 16. Aug. Cafe am Sonntag im Seniorenzentrum
- 28. Aug. Jubiläums-Kegelturnier 50 Jahre KC Isen (- 13. 9.)
- 30. Aug. Mittbach: Bittgang nach St. Christoph
- 6. Sept. Cafe am Sonntag im Seniorenzentrum
Grillfest der Schafhaltervereinigung Erding
- 10. Sept. Isener Marktbote: Anzeigenannahmeschluss

- 11. Sept. Kirche bei Nacht in Isen
- 12. Sept. Kirche bei Nacht in Lengdorf
- 13. Sept. OVV Tagesausflug Berchtesgaden/Hintersee
Lagerfeuergottesdienst im Meindlpark
Evang. Gottesdienst im Pfarrheim in Isen
- 17. Sept. Isener Marktbote: Erscheinungstag
- 18. Sept. Sportschützen Isen: Anfangsschießen
„Frau Veiglhofer verpilgert sich“ im Klementsaal
Freischützen Pemmering: Anfangsschießen
- 19. Sept. SG Eschbaum: Mitgliederversammlung in Weiher
Meditationswanderung i.d. Ruhpoldinger Bergen
- 20. Sept. Cafe am Sonntag im Seniorenzentrum
Familiengottesdienst in Lengdorf
Die Kirchenmaus erzählt, im Pfarrheim Isen
Kindergottesdienst in Pemmering
Evang. Familiengottesdienst im Pfarrheim Isen
- 25. Sept. Info-Abend Apulien im Pfarrheim
- 27. Sept. Familiengottesdienst in Pemmering
Kinderkirche in Isen
Evang. Gottesdienst im Grünen, Ranischbergstr.
- 2. Okt. SV Hubertus Weiher: Anfangsschießen
- 3. Okt. Pfarrausflug nach Scheuern und zum Flughafen
SG Eschbaum: Anfangsschießen
- 4. Okt. Cafe am Sonntag im Seniorenzentrum
Evang. Gottesdienst/Abendmahl Pfarrheim Isen
- 8. Okt. Isener Marktbote: Anzeigenannahmeschluss
Frauengemeinschaft: Sternwallfahrt n. Altötting
- 9. Okt. Trachtenverein: Boarischer Tanz im Klementsaal

Fortsetzung Seite 15



NUSSRAINER
druck+weiterverarbeitung

Tel. (08083) 5314-0 · Fax 5314-14 · info@nussrainer-isen.de
Bischof-Josef-Straße 6 · ISEN · www.nussrainer-isen.de

Schülerin sucht täglich

Mitfahrgelegenheit



von Isen nach Dorfen (Bahnhof). Zugabfahrt ca. 6.45 Uhr.

Bitte melden unter Chiffre-Nr. 15/0801
beim Isener Marktbote.

Fortsetzung von Seite 14

- 10. Okt. Sportschützen: Weinfest
- 11. Okt. Altarweihe in Matzbach
OVV Gartlermarkt in der Grottenau
Freischützen Pemmering Jahreshauptversamml.
- 15. Okt. Isener Marktbote: Erscheinungstag
- 16. Okt. Brotz. & Spiele, Klements.: Wirtshausmusikanten
Buffetfest für PGR und KV
- 18. Okt. Cafe am Sonntag im Seniorenzentrum
Familiengottesdienst in Lengdorf
Die Kirchenmaus erzählt, im Pfarrheim Isen
- 20. Okt. Elternabend zur Erstkommunion
- 22. Okt. Elternabend zur Firmung
- 24. Okt. Aktion Rumpelkammer der KLJB Isen
Blaskapelle Isen: Abendserenade in Maitenbeth
- 25. Okt. Allerseelenmarkt in Isen
Pfarrversammlung in Lengdorf
Kinderkirche in Isen
- 26. Okt. OVV Herbstversammlung
- 29. Okt. Keller Steff -solo- & Weiherer im Klementsaal
- 31. Okt. SG Eschbaum: Wattturnier in Weiher
- 5. Nov. Isener Marktbote: Anzeigenannahmeschluss
- 7. Nov. Brotz. & Spiele im Klementsaal: Blonde Engel
- 8. Nov. Familiengottesdienst in Lengdorf
- 12. Nov. Isener Marktbote: Erscheinungstag
Vortrag im Pfarrheim „Mit d. Tod des anderen...“
- 14. Nov. Lichterfest im Klementsaal (und 15. 11.)
SG Eschb. Schlachtschüsseessen für Mitglieder
- 15. Nov. Bücherei Isen: Tag der offenen Tür
Fahrt zum Jugendkorbiniansfest nach Freising
- 19. Nov. Isener Marktbote: Anzeigenannahmeschluss
- 21. Nov. Adventsbasar in Pemmering (und 22. Nov.)
Theaterverein Isen Weihnachtsmärchen (u. 22.11.)
- 22. Nov. Familiengottesdienst in Pemmering
Kinderkirche in Isen
Pfarrversammlung in Isen
- 26. Nov. Isener Marktbote: Erscheinungstag Sonderausg.
- 28. Nov. Theaterverein Isen Weihnachtsmärchen (u. 29.11.)
- 5. Dez. Nikolausaktion der Kolpingsfamilie (und 6. 12.)

Anmeldung und Unterricht:
Die. u. Do. von 19 bis 21 Uhr

FAHRSCHULE
GROTTENAU 5
84424 Isen

GRECKL

Tel. 0 80 83 / 54 9674
www.fahrschule-greckl.de

- 5. Dez. Sportschützen Isen: Christbaumversteigerung
SG Eschbaum: Nikolausschießen
- 6. Dez. Nikolausmarkt in Isen
- 10. Dez. Isener Marktbote: Anzeigenannahmeschluss
- 13. Dez. Familiengottesdienst in Lengdorf
- 17. Dez. Isener Marktbote: Erscheinungstag
- 18. Dez. Sportschützen Isen: Weihnachtsfeier
- 19. Dez. SG Eschbaum: Christbaumversteigerung
- 20. Dez. Klementsaal: Trip to Bethlehem-Konzert
Die Kirchenmaus erzählt, im Pfarrheim Isen

2016

- 12. März Frühjahrskonzert Blaskapelle Isen (13., 18., 19. 3.)
- 19. März SG Eschbaum: Ostereierschießen
- 16. April SG Eschbaum: Königsproklamation in Weiher
- 30. April SG Eschbaum: Schafkopfturnier in Weiher
- 25. Juni Priesterweihe in Freising
- 26. Juni Primiz in Pemmering

Alle Angaben ohne Gewähr!

Wir bringen an dieser Stelle kostenlos alle im Verbreitungsgebiet des „Isener Marktbote“ geplanten öffentlichen Veranstaltungen. Dies soll dazu beitragen, Terminüberschneidungen zu vermeiden.

Melden Sie uns bitte rechtzeitig Ihre Veranstaltungen. Anruf genügt! Telefon (08083) 5314-0, Fax (08083) 5314-14 oder per E-Mail: mabo@nussrainer-isen.de.

Den Terminkalender können Sie im Internet als PDF-Datei abrufen unter:

www.isen-termine.de

**SIE BEKOMMEN DIE LUXUS-AUSSTATTUNG -
ZAHLEN ABER NUR DIE MITTLERE AUSSTATTUNGSVARIANTE**



NISSAN QASHQAI ACENTA
1,2l DIG-T, 85 kW (115 PS)
24.480,- €
inkl. Fracht



**UPGRADE ZUR
LUXUS-AUSSTATTUNG**
4.400,- €



NISSAN QASHQAI TEKNA
1,2l DIG-T, 85 kW (115 PS)
24.480,- €
inkl. Fracht
oder monatl. 129,- €*

 =

 19" Leichtmetall-Felgen
 Voll-LED Scheinwerfer

 Frontscheibe beheizbar
 Navigationssystem

 Teilleider
 Intelligent Key

 Verdunkelte Scheiben
 Around View Monitor

Gesamtverbrauch l/100 km: innerorts 6,8-6,6, außerorts 5,2-5,1, kombiniert 5,8-5,6; CO2-Emissionen: kombiniert 133,0-129,0 g/km (Messverfahren gem. EU-Norm); Effizienzklasse B. Abb. zeigen Sonderausstattungen; Nicht kombinierbar mit anderen Rabattaktionen; * Fahrzeugpreis 24.480,- €, Nettodarlehensbetrag 18.180,- €, Anzahlung 6.300,- €, Zinsen 1.245,63 €, Bearbeitungsgebühr 0,- €, Sollzins p.a. (geb.) 1,972 %, effektiver Jahreszins 1,99 %, Laufzeit in Monaten 48, 47 Raten à 129,- €, Schlussrate 13.362,63 €; Änderungen und Irrtum vorbehalten; Gültig bis 30.09.2015.



Huber
„Das ist mein...“ Autohaus

Autohaus MKM Huber GmbH
Eiselfinger Straße 4 • 83512 Wasserburg
Tel.: 08071/91 97 0 • www.zum-huber.de

50
JAHRE
★
AUTOHAUS
HUBER



Jetzt neu:
Geldanlage
online

Jeder Mensch hat etwas, das ihn antreibt.

Wir machen den Weg frei.

Ab sofort können Sie zahlreiche unserer Angebote online auf unserer Homepage **www.rvb-isen-sempt.de** abschließen: Bankprodukte, Versicherungen, Bausparverträge oder Kreditanfragen.

Nutzen Sie unabhängig davon oder bei allen Ihren Finanzfragen weiterhin die Genossenschaftliche Beratung unseres kompetenten Beraterteams!



www.rvb-isen-sempt.de

In Ihrer Nähe in Anzing, Buch am Buchrain,
Forstern, Forstinning, Hörlkofen, Hohenlinden, Isen,
Lengdorf, Pastetten, Walpertskirchen und Wörth (SB).

**Raiffeisen-Volksbank
Isen-Sempt eG**

